

ПАСПОРТ

Автоматический воздухоотводчик FAR

Арт. 2042



Изготовитель FAR Rubinetterie S.p.A., Италия, Via Morena, 20-28024
GOZZANO (NO) -Tel. (0322) 94722-956450 Telefax (0322) 955332

1. Назначение

Автоматический воздухоотводчик предназначен для отведения воздуха из трубопроводов и воздухоотборников внутренних систем теплоснабжения, работающих от солнечных коллекторов.

2. Рабочие параметры

Максимальная температура циркулирующей жидкости	+160° С
Максимальное рабочее давление	1.0 МПа
Дифференциальное давление открытия	0.5 МПа

Арт. 2042

3. Устройство

Деталь	Материал
1-корпус	латунь CW617N
2-поплавок	моплен
3-рычаг с резиновым клапаном	моплен
4-пружина	нерж. сталь
5-кольцевое уплотнение	EPDM
6-крышка с отводным каналом	ацетатная смола
7-накидная гайка	латунь CW617N
8-колпачок с прокладкой	ацетатная смола

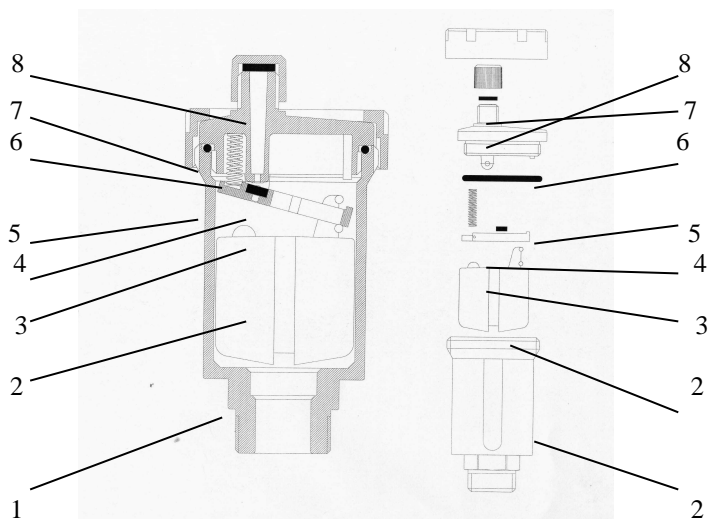

4. Принцип работы

При отсутствии в полости воздухоотводчика свободного воздуха он полностью заполнен теплоносителем, поплавок 2 всплывает вверх, и поднимает рычаг 3. Резиновый клапан на рычаге закрывает выпускной канал на крышке 6. Усилие притяжения клапана увеличивается пружиной 4.

При образовании в корпусе воздухоотводчика воздуха, поплавок тонет и открывает выпускной клапан. Силовая система рассчитана на преодоление избыточного внутреннего давления до 0.4 МПа.

Рекомендуется установить шаровой кран перед воздухоотводчиком (см.рис.1), для удобства ревизии и прочистки воздухоотводчика, а также его отключении при опрессовке и во время заполнения системы.



5. Установка

- Воздухоотводчик устанавливается в наивысшей точке системы.
- Воздухоотводчик обязательно устанавливается вертикально для гарантированно правильной работы. Это необходимо потому, что поплавков воздухоотводчика должен свободно перемещаться без трения об внутренние стенки корпуса.
- Номинально колпачок воздухоотводчика слегка повернут влево, позволяя проходить воздуху по каналам на отводном штуцере с внешней резьбой. Закрывается колпачок только в специальных случаях, когда воздухоотделение не требуется и следует только герметизировать систему.
- Если нормальной работе клапана мешают загрязнения, то следует отвинтить крышку воздухоотводчика, вынуть и прочистить поплавок. На штоке связанном с поплавком имеется резиновый диск, воздействующий на затвор при перемещении штока поплавком. Следует тщательно следить за тем, чтобы не было загрязнений на движущих элементах затвора.
- Пластиковые отводы с внутренней резьбой 3/8 или 1/2 позволяют перемещаться пузырькам воздуха вверх и генерировать микроциркуляцию потока способствующую всплытию пузырьков вверх к воздухоотводчику.

6. Размеры

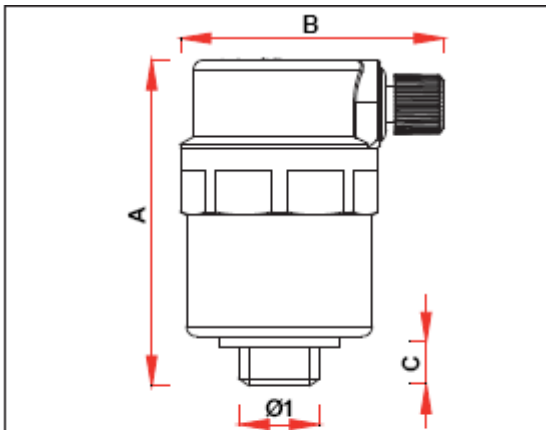

ARTICOLO	Ø1	A	B	C
2042 38	G3/8	70.5	54	9
2042 12	G1/2	70.5	54	12

7. Сертификация.

Соответствие продукции подтверждено в форме принятия декларации о соответствии требованиям Технического регламента Таможенного союза «О безопасности машин и оборудования».



Международный сертификат UNI EN ISO 9001

Подтверждает соответствие производственного процесса современным требованиям к его качественному обеспечению.

8. Хранение и транспортировка.

1. Изделия транспортируются любым видом транспорта в картонной упаковке в соответствии с правилами, действующими на транспорте данного вида.
2. Изделия должны храниться в упакованном виде в закрытом помещении.
3. При хранении, монтаже и эксплуатации необходимо оберегать изделия от механических повреждений (ударов и т.п.)

